

Nordic Sense

Robotstøvsuger / Brugsanvisning

Robot Vacuum Cleaner / User Manual

Robotstøvsuger / Bruksanvisning

Robotdammsugare / Användarhandbok



Robot Vacuum Cleaner

ROBOTSTØVSUGER

Varenummer / Item Number: 33979

Nordic Sense

DANSK 3

ENGLISH 12

NORSK 21

SVENSKA 30



Suction power up to 700 Pa

Sugeevne op til 700 Pa

Noise level of 65 dB

Støjniveau på 65 dB

Can clear obstacles up to 1.5 cm

Kan klare forhindringer op til 1,5 cm

ROBOTSTØVSUGER

BRUGERVEJLEDNING

Tak, fordi du valgte vores smarte støvsuger! Læs venligst denne manual omhyggeligt.

FORHOLDSREGLER

Læs venligst følgende retningslinjer, før du bruger robotstøvsugeren.

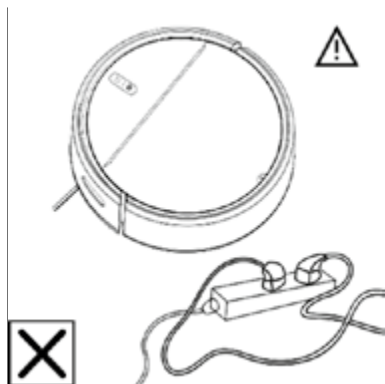

Ledninger og andre genstande, der ligger spredt på jorden, kan vikles ind i eller om produktet. Sørg for at fjerne dem før brug.

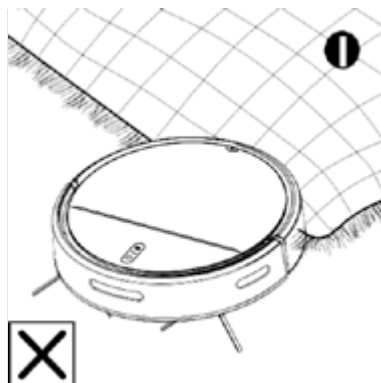

Produktet kan kun fungere på tæpper med korte hår, der ikke har fx frynser i kanten.



Et mellemrum på mindre end 8 cm i bunden af møblerne kan forstyrre produktet. Hvis der er behov for rengøring, skal du hæve møblet.



Der skal placeres rækværk ved kanten af højdeforskelle for at sikre en sikker betjening af produktet.

INTRODUKTION AF PRODUKTET

Beskrivelse af arbejdshandling

1. START

Tryk på (1) i 3 sekunder. Maskinen bipper, og lyset bliver grønt.

2. RENGØRINGSTILSTANDE

- Tryk på (1) for at gå i rengøringstilstand. Maskinen begynder at rengøre. Tryk på (1) igen for at stoppe.

- Tryk på (2) for at bruge fastpunktsrensning. Maskinen begynder at punktrensning ved at køre i cirkler.

3. SLUK

- Tryk på (1) i 3 sekunder for at slukke.

- Hvis der ikke er nogen aktivitet i 5 minutter, slukker maskinen automatisk.

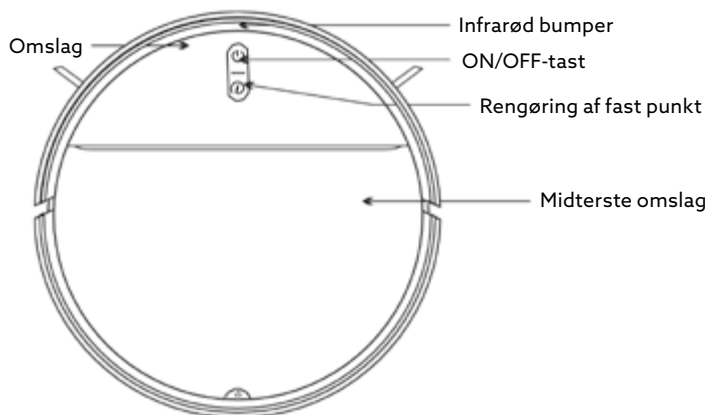
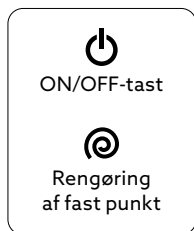

Hovedmaskine

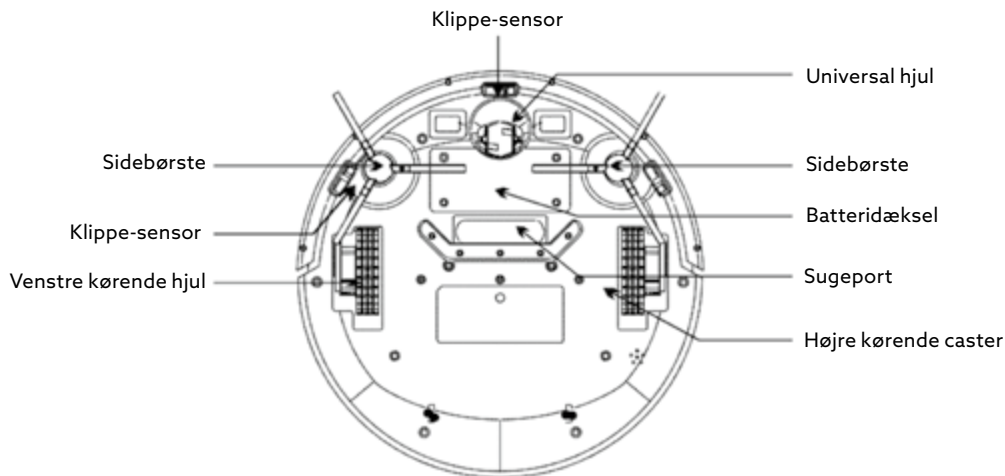

PRODUKTINTRODUKTION

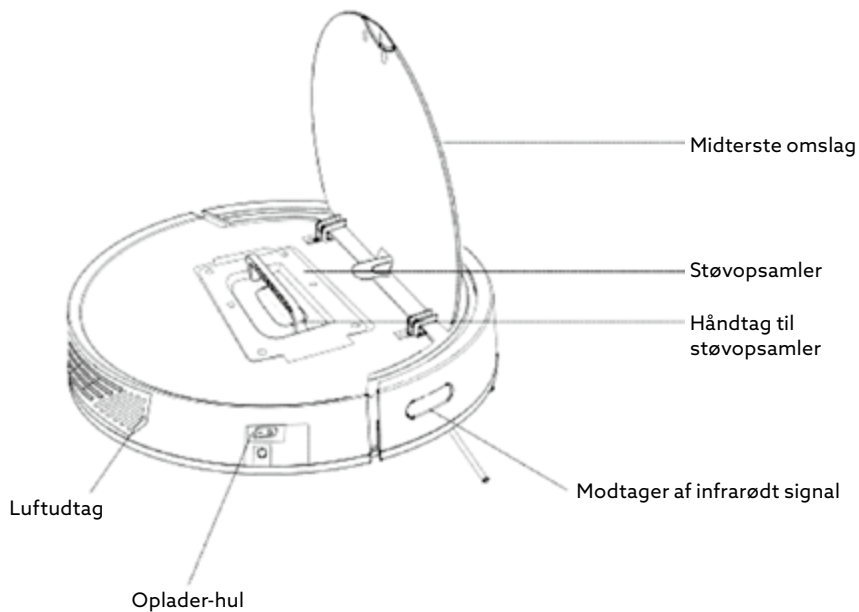

Funktionstaster



ON/OFF-tast

Rengøring af fast punkt

Støvopsamler

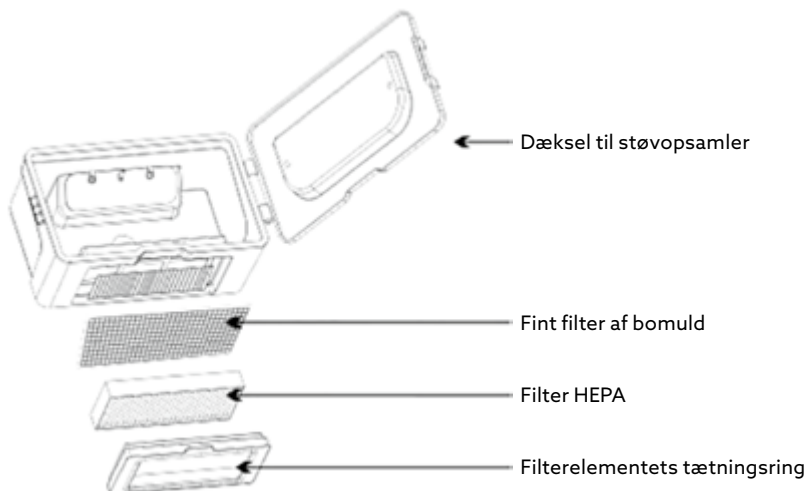

INTRODUKTION TIL PRODUKTET

Specifikationer

VARE	PARAMETRE
Diameter	320 mm
Højde	78 mm
Nettovægt	1,85 kg
Spænding	7.4V
Batteri	Lithium-batteri 2000mAh
Kraft	15W
Støvsamlerens volumen	600 ml
Opladningstype	Manuel opladning
Rengøringstilstand	Automatisk rengøring, fast punkt-rengøring Kant-rengøring
Arbejdstid	Omkring 60-80 minutter
Type knap	Fysiske knapper

* Med henblik på løbende forbedringer forbeholdes alle rettigheder til at ændre og fortolke med hensyn til teknologi og design vedrørende produktet.

BETJENINGSVEJLEDNING

Opladningsmetode

Sæt strømadapteren direkte i maskinen, som vist på figuren.

Noter

- A. Oplad maskinen i 12 timer, når du oplader den første gang, og oplad den, indtil tænd/sluk-knappen lyser grønt.
- B. Hvis maskinen ikke er i brug i længere tid, skal du oplade den helt, slukke for strømmen og opbevare den et køligt og tørt sted.



VEDLIGEHOLDELSE

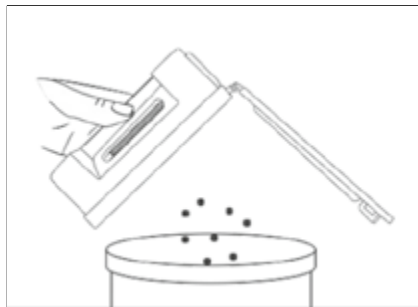
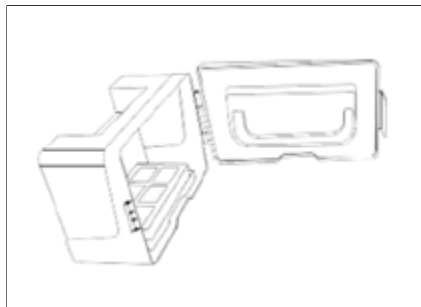

Åbn låsen til støvopsamleren, og hæld støv og affald ud.

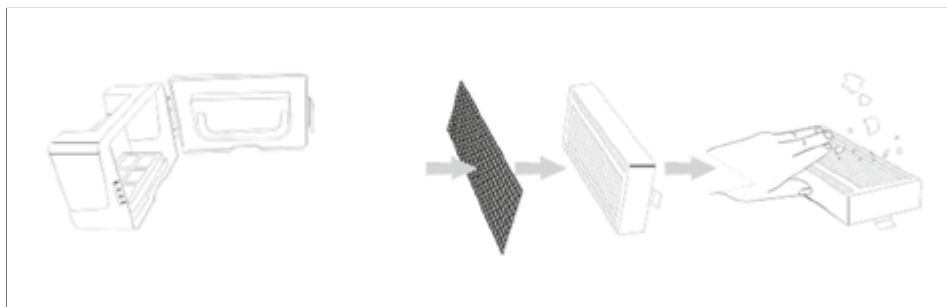

Fjern HEPA kan vaskes med vand, og du kan banke på den for at fjerne støv før vask.

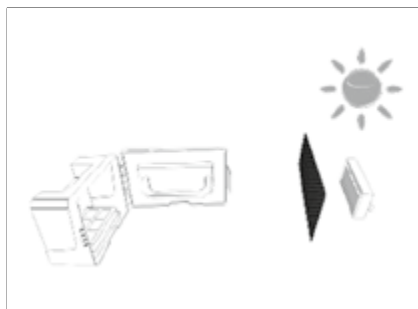

Vask støvopsamleren og tør støvopsamleren og filterelementer, og hold dem tørre for at sikre deres kvalitet

RENGØR SIDEBØRSTEN OG UNIVERSALHJULET

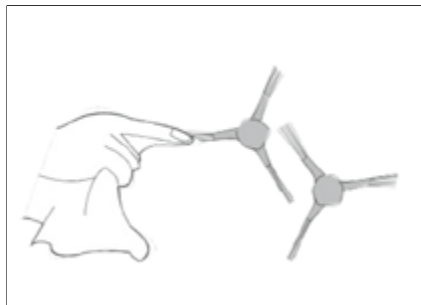

Rengør sidebørsten
Fjern sidebørsten, og tør den af med en ren klud.

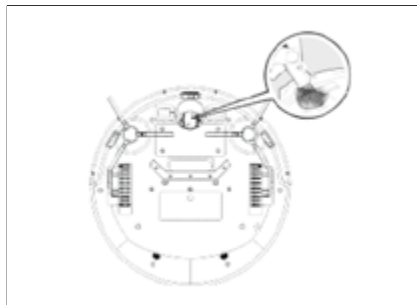

Rent universalhjul
Rengør universalhjulet for at fjerne sammenfiltrede hår.

RENGØR KLIPPE-SENSOREN

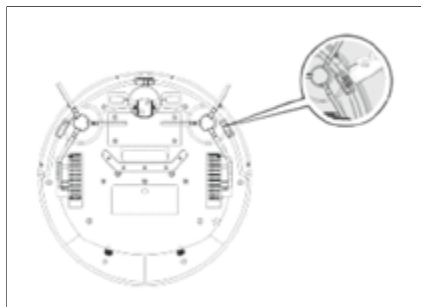

Rengør klippe-sensoren for at sikre
sensorens følsomhed.

RENGØR INDSUGNINGSPORTEN

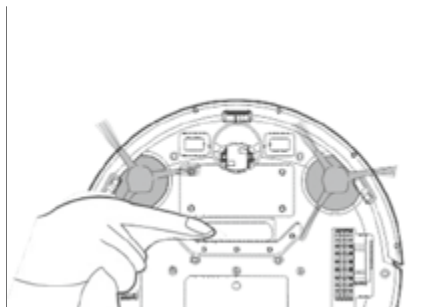

Hvis der er meget støv i sugeporten, skal du
rengøre den med en klud.

RENGØR SENSORVINDUET

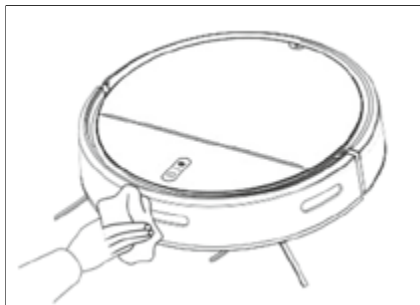

Rengør sensorvinduet

BESKRIVELSE AF INDIKATOR

Når der er noget galt med maskinen, vil den røde lampe blinke eller lyse konstant, og stemmen giver besked på samme tid.

1 bip, rødt lys konstant tændt	Unormal sidebørste	Rengør fremmedlegemer omkring sidebørsten, hvis der er nogen
2 bip, rødt lys blinker	Unormal sidebørste	Rengør venligst håret omkring sidebørsten, hvis der er noget
4 bip, rødt lys blinker	Lav batteristrøm	Lad maskinen op

TIPS

Hvis ovenstående metode ikke løser problemet, kan du prøve følgende:

1. Genstart strømmen til maskinen.
2. Hvis problemet ikke kan løses ved at genstarte maskinen, skal du sende maskinen til eftersalgsservicecentret for at få den repareret.

FEJLFINDING

Pakkeliste

Serienummer	Beskrivelse	Mængde
1	Hovedmaskine (inklusive batteri)	1
2	Sikkerhedsinstruktion	1
3	Børste på siden	2
4	moppe	1
5	Eu-stik	1
6	USB-kabel	1
7	Burrebånd	6

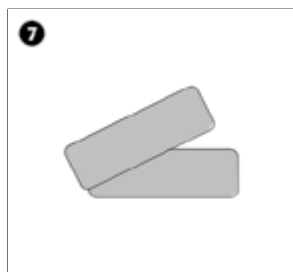
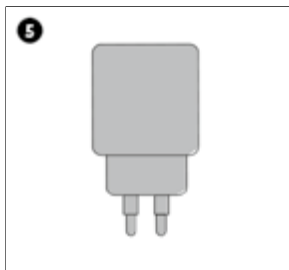
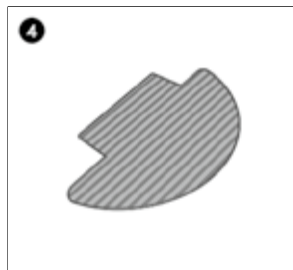
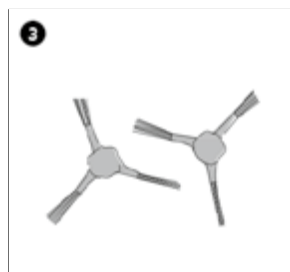

GENBRUG OG BORTSKAFFELSE

Oplysninger om bortskaffelse af affald til brugere af elektrisk og elektronisk udstyr



Dette mærke på produktet og/eller de tilhørende dokumenter angiver, at apparatet ved bortskaffelse skal håndteres som affald af elektrisk og elektronisk udstyr (WEEE). Et WEEE-mærket produkt må ikke smides ud sammen med almindeligt husholdningsaffald, men skal afleveres separat med henblik på sortering, genvinding og genanvendelse af materialerne.

WEEE-mærkede produkter skal afleveres på den lokale genbrugsstation med henblik på sortering, genvinding og genanvendelse. Det er gratis at aflevere affald på genbrugsstationen. Korrekt bortskaffelse af affald af elektrisk og elektronisk udstyr sikrer, at værdifulde ressourcer ikke går tabt, og beskytter mennesker og miljøet mod potentielle negative virkninger forårsaget af farlige materialer, der er indeholdt i affaldet.

Kontaktoplysninger:

F&H GROUP A/S
Gl. Skivevej 70
8800 Viborg
Danmark
Tlf.: +45 8928 1300
www.fh-as.dk



ROBOT VACUUM CLEANER

USER MANUAL

Thank you for choosing our smart vacuum cleaner! Please read this manual carefully!

2. PRECAUTIONS

Please read the following guidelines before using the Cleaner.

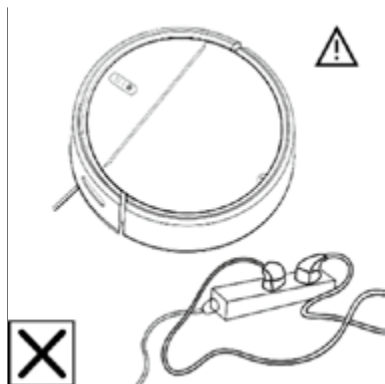

The power cord and other items scattered on the ground may entangle or wrap the product. Be sure to remove them before use.

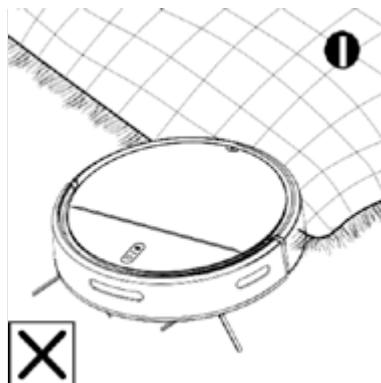

Please roll up the fringe of the carpet or make the product work on the short-wool carpet.



The gap of less than 8cm at the bottom of the household furniture may interfere with the product. If cleaning is needed, please raise the furniture.



Guardrails should be placed at the edge of height differences to ensure the safe operation of the product.

PRODUCT INTRODUCTION

Work action description

1. START

Press (1) for 3 seconds. The machine will beep and the light will turn on green.

2. CLEANING MODES

- To enter cleaning mode, press (1). The machine will start cleaning. To stop, press (1) again.

- To use fixed point cleaning, press (2). The machine will start spot-cleaning by going in circles.

3. TURN OFF

- To turn off, press (1) for 3 seconds.

- If there is no activity for 5 minutes, the machine will automatically turn off.

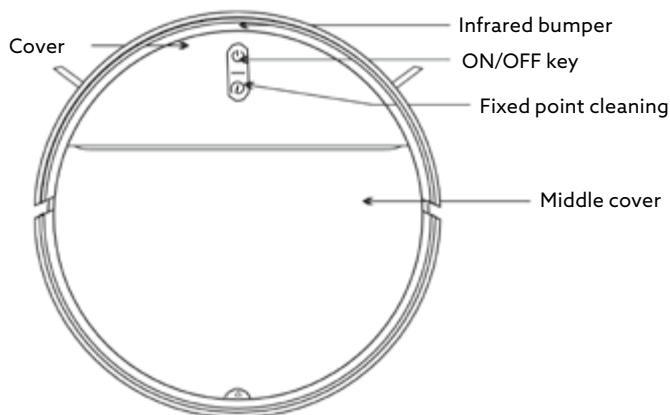
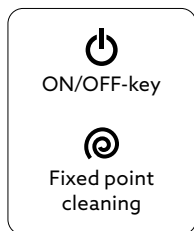

Main machine

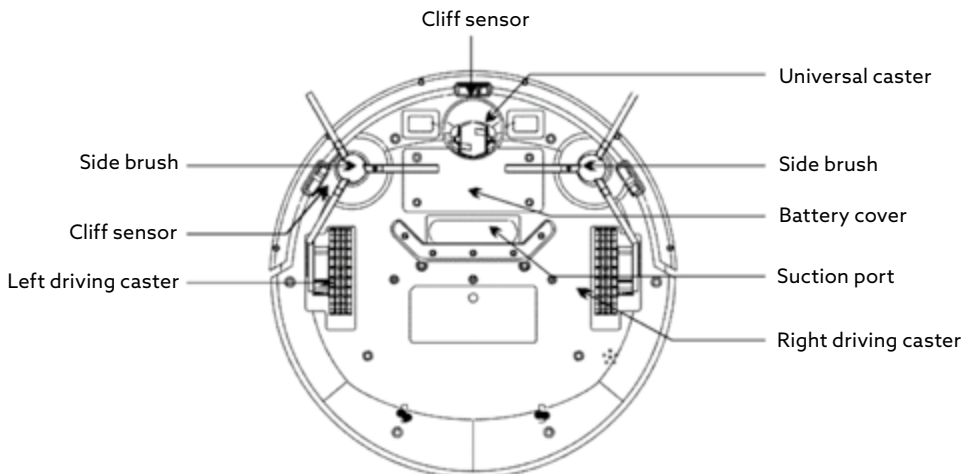

PRODUCT INTRODUCTION

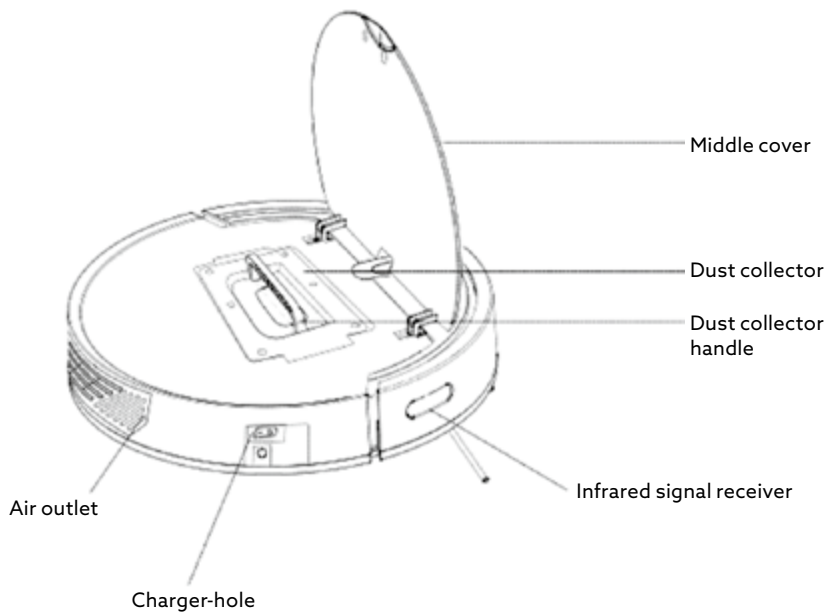

Function keys



ON/OFF key

Fixed point cleaning

Dust collector

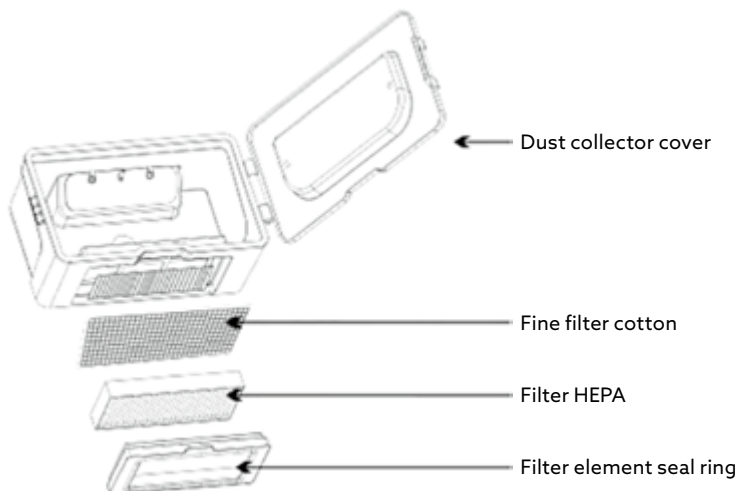

PRODUCT INTRODUCTION

Specifications

ITEM	PARAMETERS
Diameter	320mm
Height	78mm
Net weight	1.85kg
Voltage	7.4V
Battery	Lithium battery 2000mAh
Power	15W
Dust collector volume	600ml
Charging type	Manual charging
Cleaning mode	Automatic cleaning, fixed-point cleaning Edge cleaning
Working time	About 60-80minutes
Button type	Physical buttons

* For the purpose of continuous improvement, all rights to change and interpret are reserved in terms of technology and design regarding the product.

CHARGING METHOD

Directly plug the power adapter into the machine, as shown in the figure.

NOTES

- A. Please charge the machine for 12 hours when charging for the first time, and charge it until the power keys lights green.
- B. If the machine is not in use for a long period of time, charge the machine to full, turn of the power and store in a cool, dry place.



MAINTENANCE

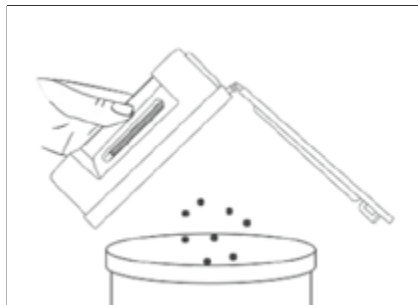
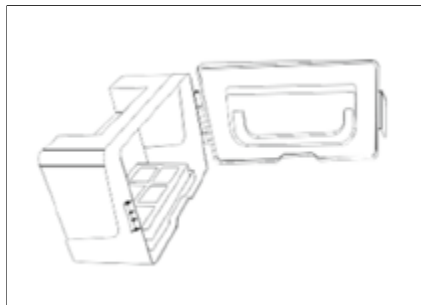

Open the dust collector lock and pour the dust and garbage.

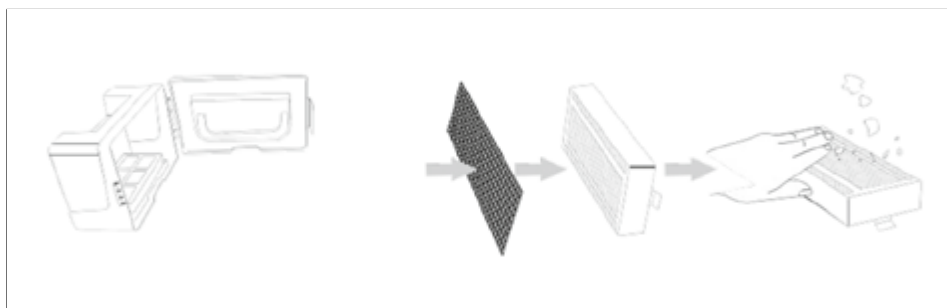

Remove the HEPA can be washed with water, and you can tap it to remove dust before washing.

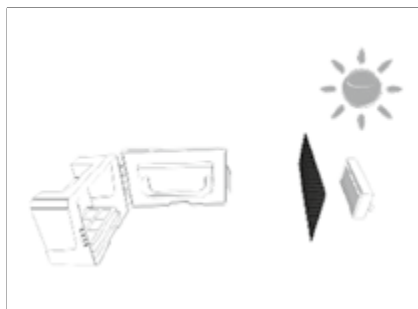

Wash the dust collector and dry the dustcollector and filter elements, and keep them dry to ensure their quality

CLEAN THE SIDE BRUSH AND UNIVERSAL CASTER

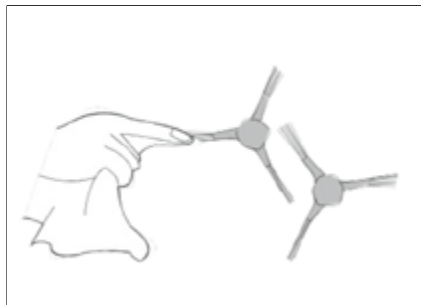

Clean the side brush
Remove the side brush and wipe it with a clean cloth.

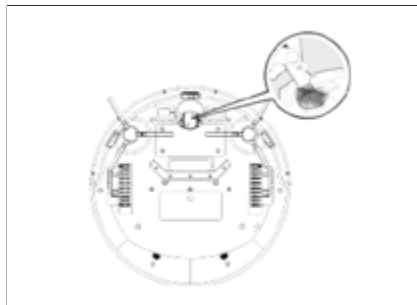

Rent universalhjul
Rengør universalhjulet for at fjerne sammenfiltrede hår.

CLEAN THE CLIFF SENSOR

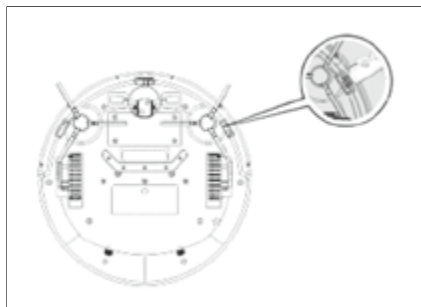

Clean the cliff sensor to ensure sensor sensitivity.

CLEAN THE SUCTION PORT

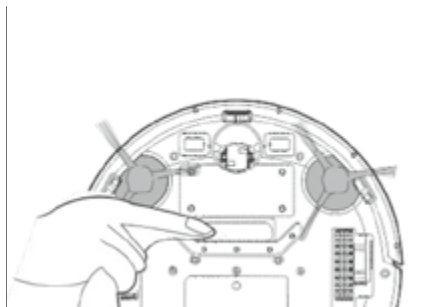

If there is a lot of dust in the suction port, please clean it with a cloth.

CLEAN THE SENSOR WINDOW

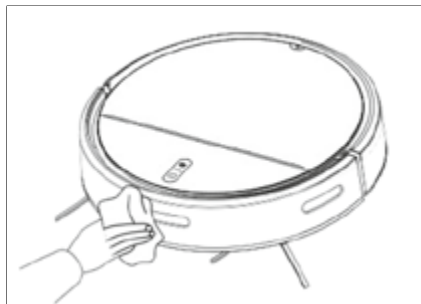

Clean universal caster

INDICATOR DESCRIPTION

When something goes wrong with the machine, the red light will be flash or lights on constantly, and the voice prompts at the same time.

1 beep, red light constantly on	Abnormal side brush	Please clean the foreign matter around the side brush if any
2 beeps, red light flashes	Abnormal side brush	Please clean the hair around the side brush if any
4 beeps, red light flashes	Low battery power	Charge the machine

TIPS

If the above method does not solve the problem, please try the following:

1. Restart the power of the machine.
2. If the problem cannot be solved by restarting the machine, please send the machine to the after-sales service center for maintenance.

TROUBLE SHOOTING

Packing List

Serial number	Description	Quantity
1	Main machine(include battery)	1
2	Safety instructions	1
3	Side brush	2
4	mop	1
5	Eu plug	1
6	USB Cable	1
7	Fasteners for mop	6

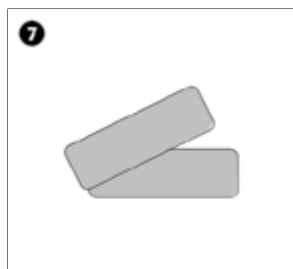
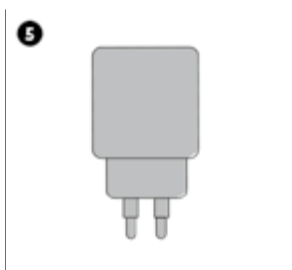
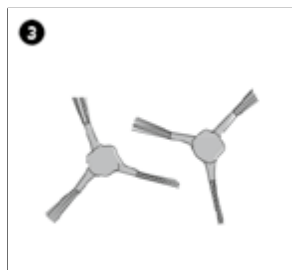

RECYCLING AND DISPOSAL

Information on Waste Disposal for Consumers of Electrical & Electronic Equipment



■ This mark on a product and/or accompanying documents indicates that when it is to be disposed of it must be treated as Waste Electrical & Electronic Equipment (WEEE). Any WEEE marked waste products must not be mixed with general household waste, but kept separate for the treatment, recovery and recycling of the materials used. For proper treatment, recovery and recycling; please take all WEEE marked waste to your Local Authority Civic waste site, where it will be accepted free of charge. If all consumers dispose of Waste Electrical & Electronic Equipment correctly, they will be saving valuable resources and preventing potential negative effects upon human health and the environment from hazardous materials that the waste may contain.

Contact information:

F&H GROUP A/S
Gl. Skivevej 70
8800 Viborg
Danmark
Tlf.: +45 8928 1300
www.fh-as.dk



ROBOTSTØVSUGER

BRUKERVEILEDNING

Takk for at du valgte vår smarte støvsuger! Vennligst les denne bruksanvisningen nøye

FORHOLDSREGLER

Vennligst les følgende retningslinjer før du bruker robotstøvsugeren.

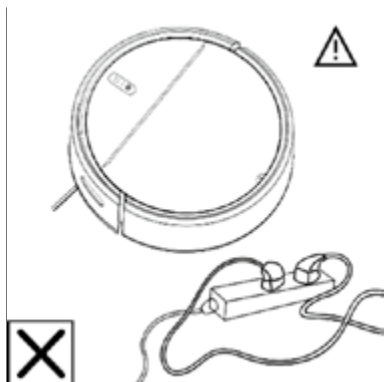

Ledninger og andre gjenstander som ligger spredt på bakken, kan vikle seg inn i eller rundt produktet. Sørg for å fjerne dem før bruk.

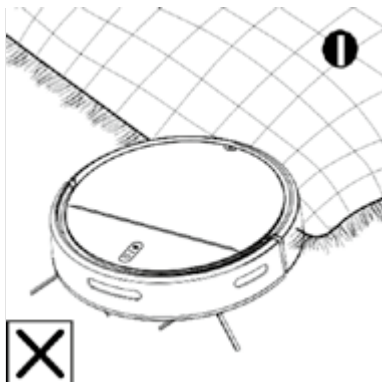

Produktet kan bare brukes på tepper med korte hår som ikke har frynser på kanten.

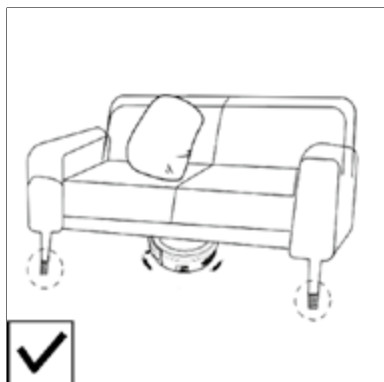

En åpning på mindre enn 8 cm i bunnen av møbelet kan forstyrre produktet. Hvis det er behov for rengjøring, må du heve møbelet.



Rekkverk må plasseres ved kanten av høydeforskjeller for å sikre trygg bruk av produktet.

PRESENTASJON AV PRODUKTET

Beskrivelse av arbeidstiltak

1. KOM I GANG

Trykk på (1) i 3 sekunder. Maskinen piper, og lyset blir grønt.

2. RENGJØRINGSMODUS

- Trykk på (1) for å gå inn i rengjøringsmodus. Maskinen begynner å rengjøre. Trykk på (1) igjen for å stoppe.

- Trykk på (2) for å bruke fast punktrensing. Maskinen starter punktrensing ved å kjøre i sirkler.

3. SLÅ AV

- Trykk på (1) i 3 sekunder for å slå av.

- Hvis det ikke er noen aktivitet på 5 minutter, slås maskinen av automatisk.

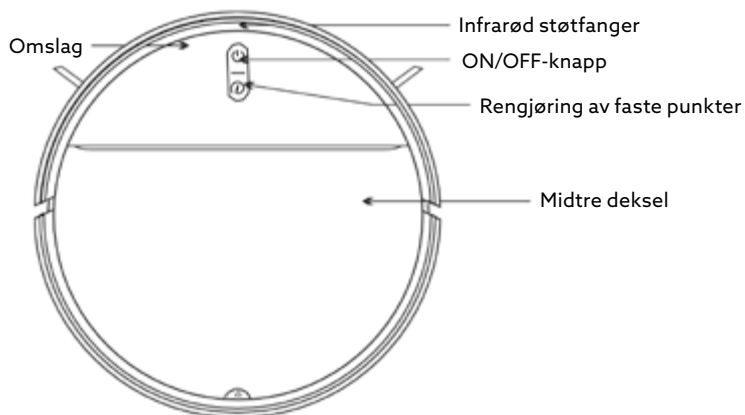
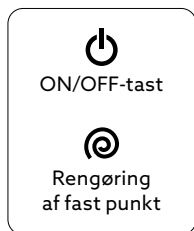

Hovedmaskin

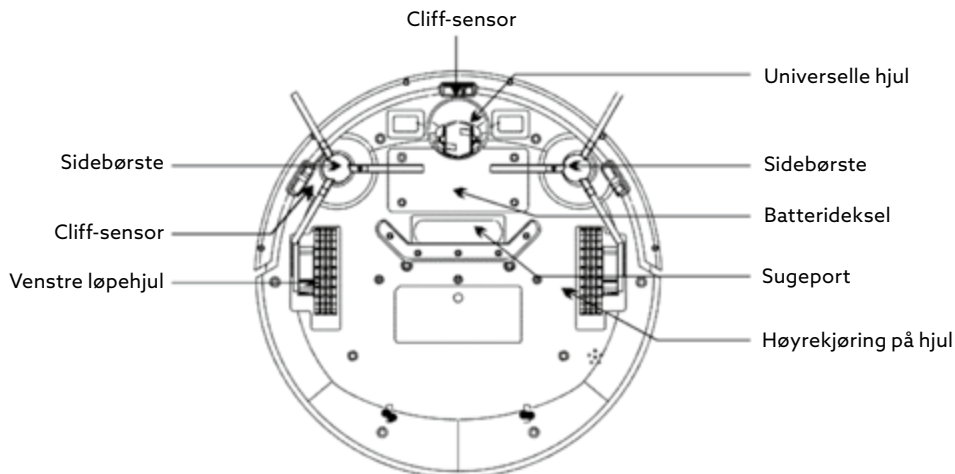

PRODUKTINTRODUKSJON

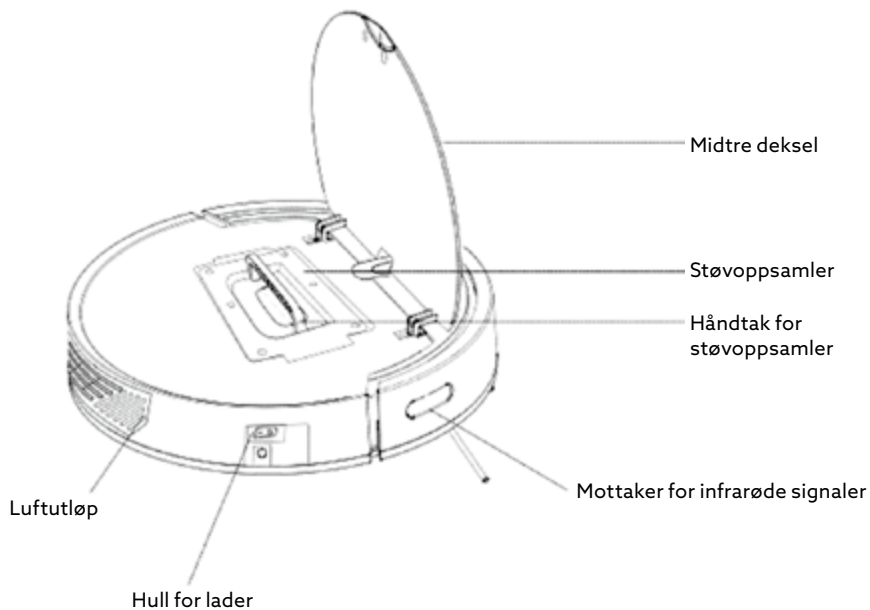

Funksjonsknapp



ON/OFF-knapp

Rengjøring av faste punkter

Støvoppsamler

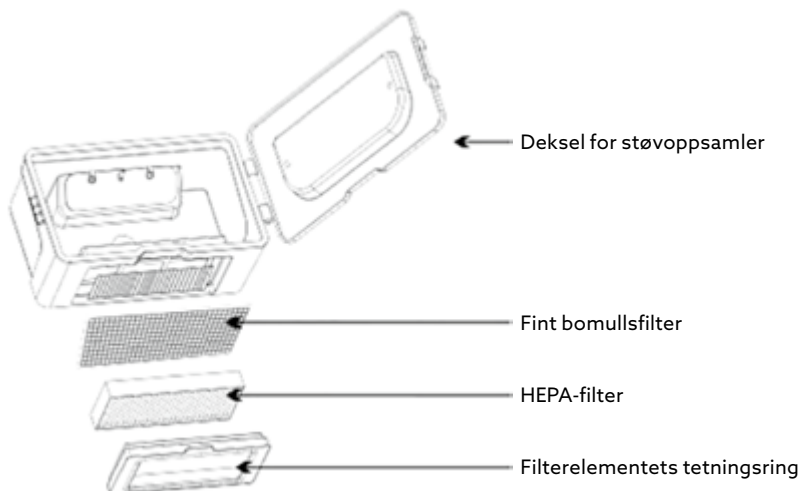

INTRODUKSJON TIL PRODUKTET

Spesifikasjoner

VARE	PARAMETERE
Diameter	320 mm
Høyde	78 mm
Netto vekt	1,85 kg
Spenning	7.4V
Batteripakke	Litiumbatteri 2000 mAh
Strøm	15W
Støvoppsamlerens volum	600 ml
Type lading	Manuell lading
Rengjøringsmodus	Automatisk rengjøring, fast punktrengjøring Kantrenngjøring
Arbeidstid	Rundt 60-80 minutter
Knappetype	Fysiske knapper

* Vi forbeholder oss alle rettigheter til å endre og tolke produktet med hensyn til teknologi og design for å sikre kontinuerlig forbedring.

LADEMETODE

Koble strømadapteren direkte inn i maskinen som vist på figuren.

NOTER

- A. Lad maskinen i 12 timer når du lader den for første gang, og lad den til strømknappen lyser grønt.
- B. Hvis maskinen ikke skal brukes over en lengre periode, må du lade den helt opp, slå av strømmen og oppbevare den på et kjølig og tørt sted.



VEDLIKEHOLD

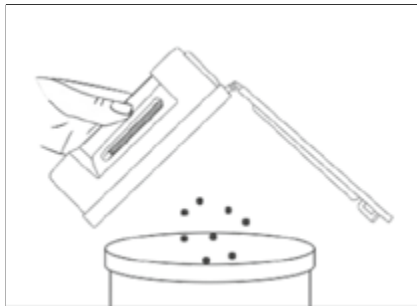
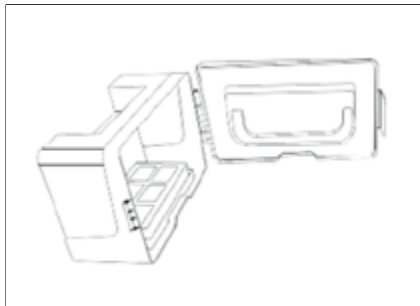

Åpne støvopsamlerlåsen og hell ut støv og rusk.

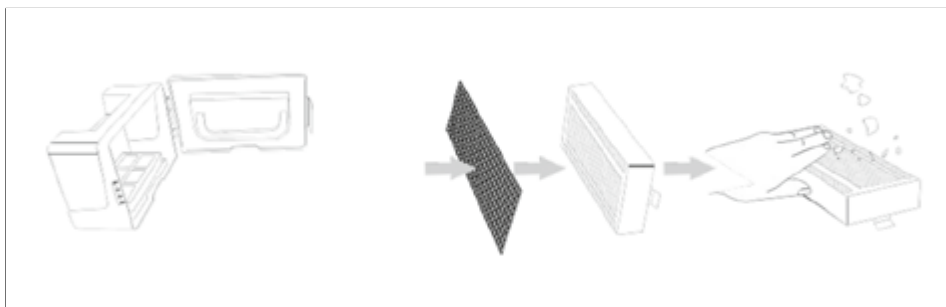

HEPA-fjernkontrollen kan vaskes med vann, og du kan banke på den for å fjerne støv før vask.

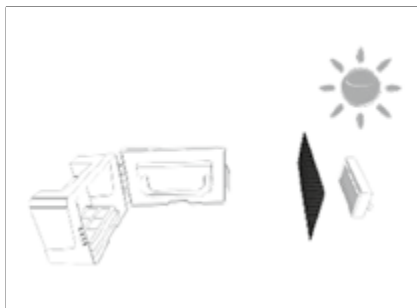

Vask støvopsamleren og tørk støvopsamleren Oppsamler- og filterelementer og hold dem tørre for å sikre kvaliteten

RENGJØR SIDEBØRSTEN OG UNIVERSALHJULET

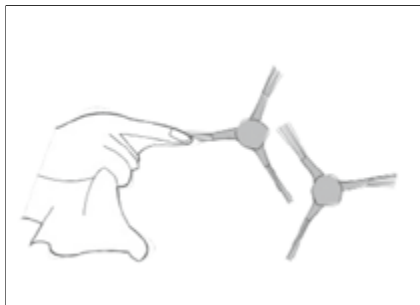

Rengjør sidebørsten
Fjern sidebørsten og tørk den av med
en ren klut.

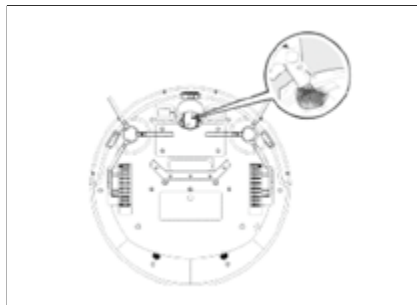

Rengjør universalhjulet
Rengjør universalhjulet for å fjerne
sammenfiltrede hår.

RENGJØR SKJÆRESENSOREN

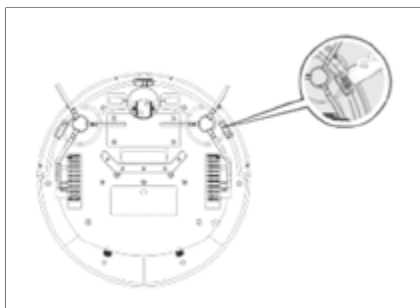

Rengjør kliffsensoren for å sikre sensorens
følsomhet.

RENGJØR INNTAKSPORTEN

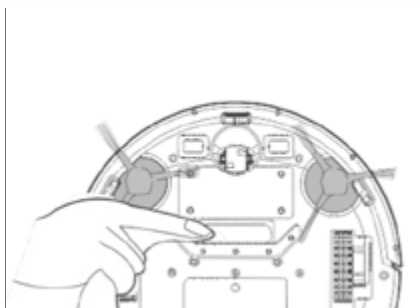

Hvis det er mye støv i sugesporten, rengjør
du den med en klut.

RENGJØR SENSORVINDUET

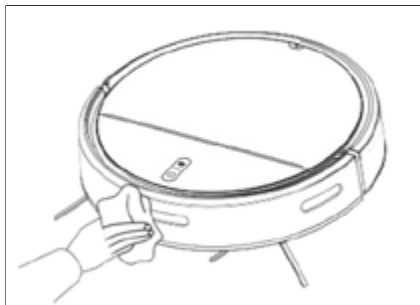

Rengjør sensorvinduet

BESKRIVELSE AV INDIKATOREN

Når noe er galt med maskinen, vil det røde lyset blinke eller lyse konstant, og stemmen vil varsle samtidig.

1 pip, rødt lys lyser konstant	Unormal sidebørste	Rengjør fremmedlegemer rundt sidebørsten hvis det finnes noen
2 piper, rødt lys blinker	Unormal sidebørste	Rengjør håret rundt sidebørsten hvis det er noen
4 pip, rødt lys blinker	Lav batteristrøm	Lad maskinen

TIPS

Hvis metoden ovenfor ikke løser problemet, kan du prøve følgende:

1. Slå på strømmen til maskinen igjen.
2. Hvis problemet ikke kan løses ved å starte maskinen på nytt, må du sende maskinen til ettersalgssenteret for reparasjon.

FEILSØKING

Pakkeliste

Serienummer	Beskrivelse	Antall
1	Hovedmaskin (inkludert batteri)	1
2	Sikkerhetsinstruksjoner	1
3	Pensel på siden	2
4	mopp	1
5	Europeisk støpsel	1
6	USB-kabel	1
7	Borrelås	6

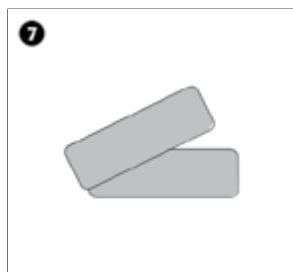
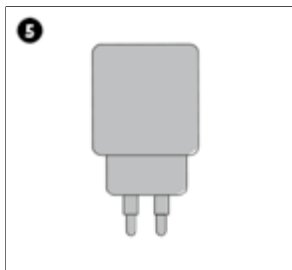
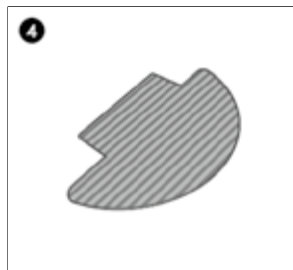
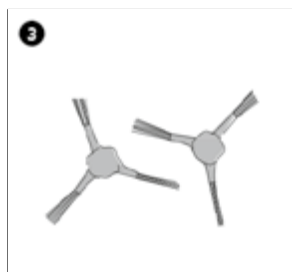

RESIRKULERING OG KASSERING

Informasjon om kassering av elektrisk og elektronisk avfall



Dette merket på produktet og/eller vedlagte dokumenter viser at produktet skal behandles som elektrisk og elektronisk avfall (WEEE). Produkter som er merket med WEEE, må ikke kastes i restavfallet, men leveres til resirkulering. WEEE-merket avfall kan leveres kostnadsfritt til nærmeste miljøstasjon. Hvis alle kaster elektrisk og elektronisk avfall på riktig måte, sparer vi verdifulle ressurser, samtidig som vi forhindrer potensielle negative konsekvenser for helse og miljø som følge av farlige materialer som avfallet kan inneholde.

Kontaktinformasjon:

F&H GROUP A/S
Gl. Skivevej 70
8800 Viborg
Danmark
Tlf.: +45 8928 1300
www.fh-as.dk



ROBOTDAMMSUGARE

ANVÄNDARHANDBOK

Tack för att du har valt vår smarta dammsugare! Läs denna bruksanvisning noggrant

FÖRSIKTIGHETSÅTGÄRDER

Läs följande anvisningar innan du använder robotdammsugaren.

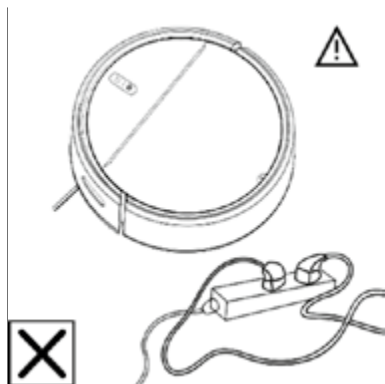

Sladdar och andra föremål som ligger utspridda på marken kan trassla in sig i eller runt produkten. Se till att ta bort dem före användning.

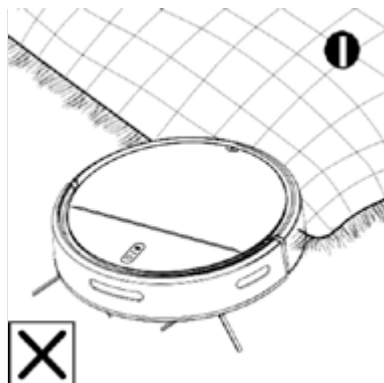

Produkten kan endast användas på mattor med korta hårstrån som inte har fransar på kanten.



Ett mellanrum på mindre än 8 cm längst ned på möbelen kan störa produkten. Om rengöring behövs, lyft upp möbelen.



Skyddsräcken måste placeras vid kanten av höjdskillnader för att garantera säker användning av produkten.

PRESENTATION AV PRODUKTEN

Beskrivning av arbetsåtgärd

1. KOM IGÅNG MED DITT ARBETE

Tryck på (1) i 3 sekunder. Maskinen avger en ljudsignal och lampan lyser grönt.

2. RENGÖRINGSLÄGEN

- Tryck på (1) för att gå till rengöringsläget. Maskinen börjar rengöra. Tryck på (1) igen för att stoppa.

- Tryck på (2) för att använda fastpunktsrengöring. Maskinen påbörjar punktrensningen genom att köra i cirklar.

3. STÄNG AV

- Tryck på (1) i 3 sekunder för att stänga av.

- Om det inte sker någon aktivitet på 5 minuter stängs maskinen av automatiskt.

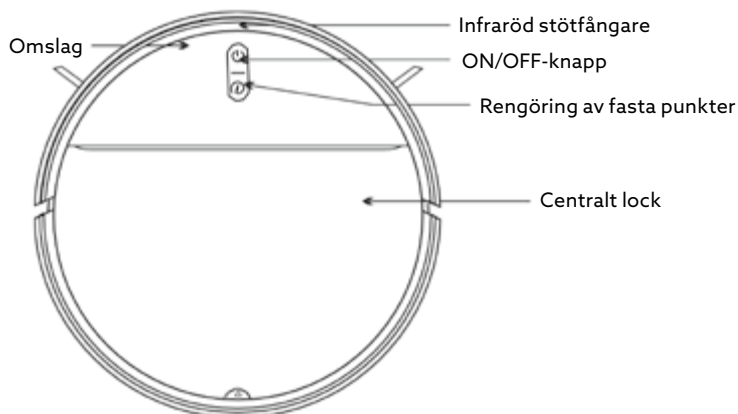

Huvudmaskin

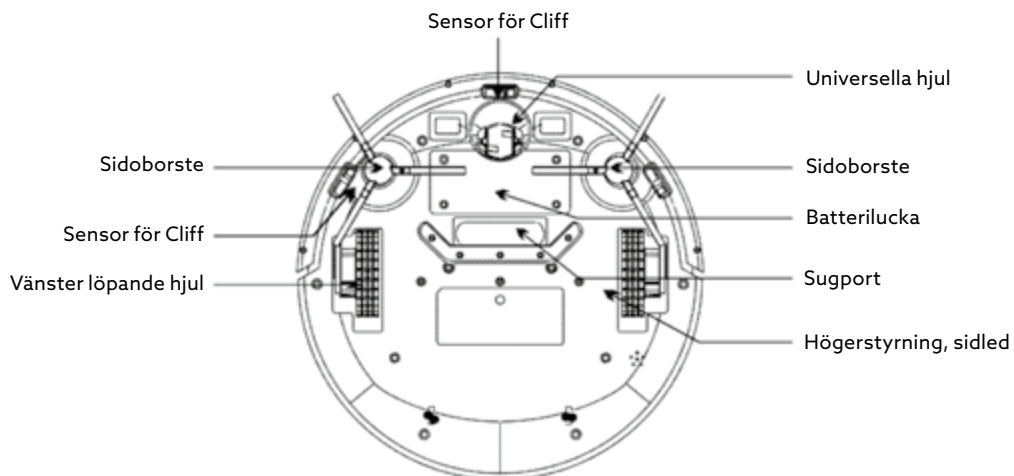

PRODUKTINTRODUKTION

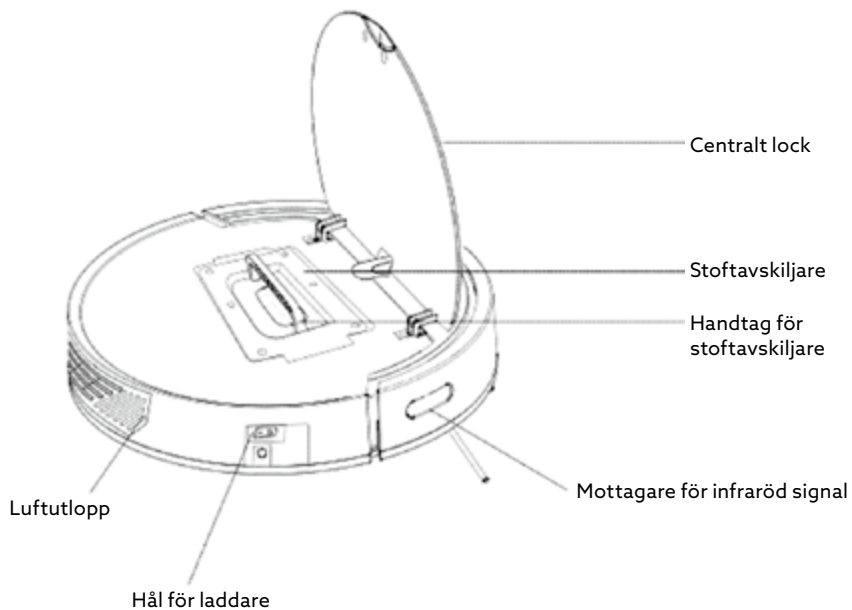

Funktionsknapp



ON/OFF-knapp

Rengöring av fasta punkter

Stoftavskiljare

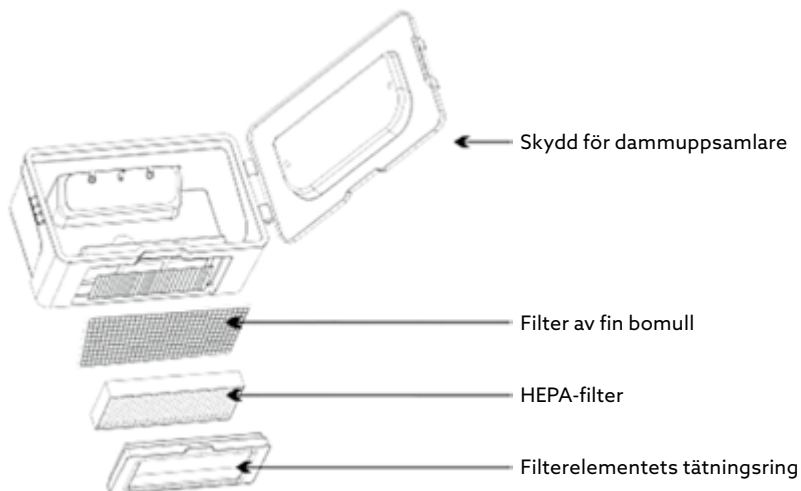

INTRODUKTION TILL PRODUKTEN

Specifikationer

FÖREMÅL	PARAMETRAR
Diameter	320 mm
Höjd	78 mm
Nettovikt	1,85 kg
Spänning	7.4V
Batteripaket	Litiumbatteri 2000mAh
Kraft	15W
Stoftavskiljarens volym	600 ml
Typ av laddning	Manuell laddning
Rengöringsläge	Automatisk rengöring, rengöring av fasta punkter Kantrengöring
Arbetstid	Cirka 60-80 minuter
Typ av knapp	Fysiska knappar

* I syfte att uppnå ständiga förbättringar förbehåller vi oss rätten till ändringar och tolkningar vad gäller teknik och design för produkten.

BRUKSANVISNING

Laddningsmetod

Koppla in nätadaptern direkt i maskinen enligt bilden.

ANMÄRKNING

- Ladda maskinen i 12 timmar när du laddar den för första gången och ladda den tills strömknappen lyser grönt.
- Om maskinen inte ska användas under en längre tid ska du ladda den helt, stänga av strömmen och förvara den på en sval och torr plats.



UNDERHÅLL

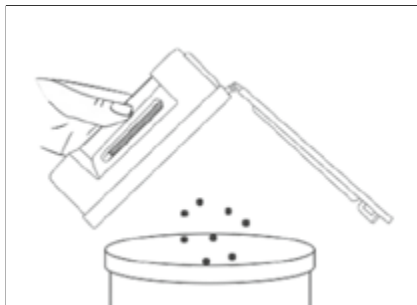
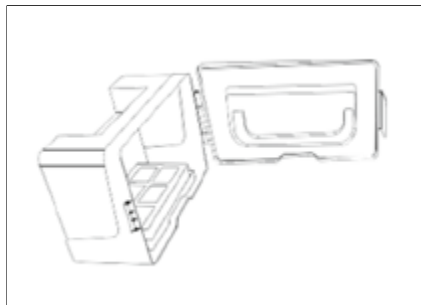

Öppna dammupsamlarens lås och håll ut damm och skräp.

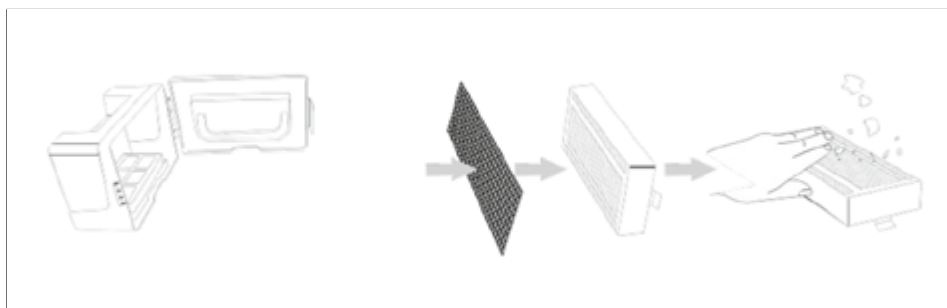

HEPA-fjärrkontrollen kan tvättas med vatten och du kan knacka på den för att avlägsna damm innan du tvättar den.



Tvätta stoftavskiljaren och torka stoftavskiljarenUppsamlings- och filterelement och håll dem torra för att säkerställa deras kvalitet

RENGÖR SIDOBORSTEN OCH UNIVERSALHJULET

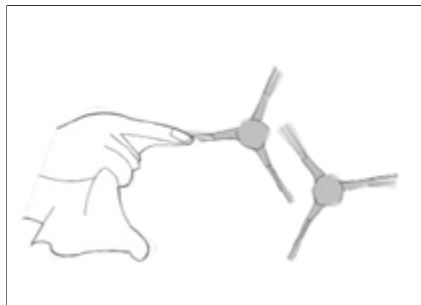

Rengör sidoborsten
Ta bort sidoborsten och torka av den med en ren trasa.

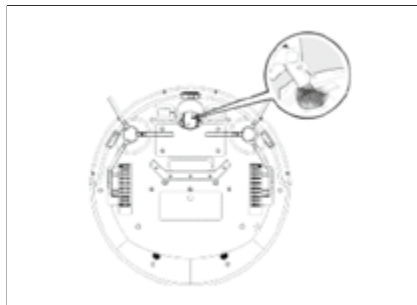

Rengör universalhjulet
Rengör universalhjulet för att få bort trassliga hårstrån.

RENGÖR SKÄRSENSORN

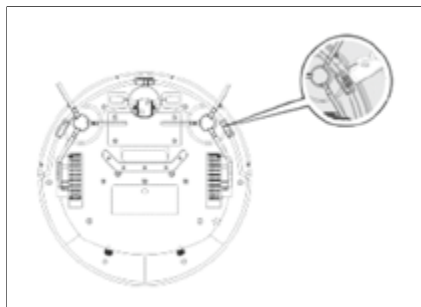

Rengör cliffsensorn för att säkerställa sensorns känslighet.

RENGÖR INSUGNINGSÖPPNINGEN

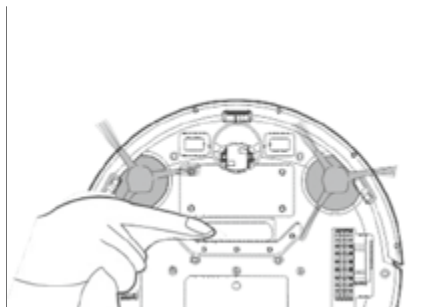

Om det finns mycket damm i sugöppningen, rengör den med en trasa.

RENGÖR SENSORFÖNSTRET

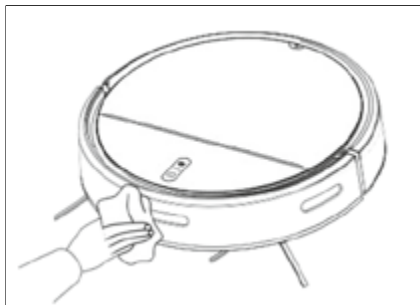

Rengör sensorfönstret

BESKRIVNING AV INDIKATOR

När något är fel på maskinen blinkar eller tänds den röda lampan konstant och rösten meddelar detta samtidigt.

1 pip, röd lampa lyser konstant	Onormal sidoborste	Rengör sidoborsten från främmande föremål om det finns några
2 piper, röd lampa blinkar	Onormal sidoborste	Rengör håret runt sidoborsten om det finns några
4 ljudsignaler, röd lampa blinkar	Lågt batteri	Ladda maskinen

TIPS

Om ovanstående metod inte löser problemet kan du prova följande:

1. Slå på strömmen till maskinen igen.
2. Om problemet inte kan lösas genom att starta om maskinen ska du skicka den till en kundtjänst för reparation.

FELSÖKNING

Förpackningslista

Serienummer	Beskrivning	Kvantitet
1	Huvudmaskin (inklusive batteri)	1
2	Säkerhetsinstruktioner	1
3	Borste på sidan	2
4	mopp	1
5	Europeisk kontakt	1
6	USB-kabel	1
7	Kardborreband	6

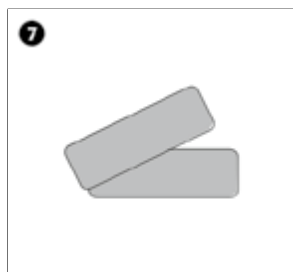
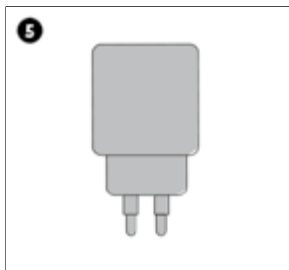
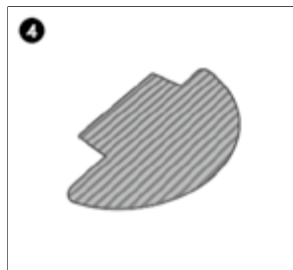
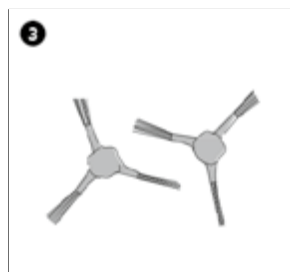

ÅTERVINNING OCH BORTSKAFFNING

Information till konsumenter om bortskaffande av elektriskt och elektroniskt avfall



Denna märkning på en produkt och/eller medföljande dokument indikerar att den, när den har tjänat ut, ska kasseras som elektrisk och elektronisk utrustning (WEEE). WEEE-märkta avfallsprodukter får inte slängas i hushållssoporna. Produkter av denna typ ska lämnas in på en miljöstation för återvinning av de material som den är tillverkad av. För korrekt hantering, insamling och återvinning; lämna in allt WEEE-märkt avfall på en återvinningsanläggning i din kommun, avfallet kan lämnas in utan kostnad. Om alla konsumenter kasserar uttjänt elektrisk och elektronisk utrustning på rätt, kommer det att spara värdefulla resurser och förhindra potentiella negativa effekter på människors hälsa och miljön från farliga material som avfallet kan innehålla.

Kontaktinformation:

F&H GROUP A/S
Gl. Skivevej 70
8800 Viborg
Danmark
Tel: +45 8928 1300
www.fh-as.dk





See full range of
Nordic Sense
products.

PRESS BUTTON



© F&H GROUP MARKETING // 2024 // 62318

Nordic Sense